



ARTISAL

ISO 2000  
FERMETURES

FABRICANT



ARTISAL //

FABRICANT DE PORTES D'ENTREE

# SOMMAIRE

---

THERMOPORTE CLASSIC	PAGE 04
THERMOPORTE BASIC	PAGE 06
ARTI CLASSIC	PAGE 12
ARTI BASIC	PAGE 16
ARTI PERFECT	PAGE 22
ARTI TREND-ART	PAGE 28
ARTI LIGHT-LINE	PAGE 32
COLLECTION PRIVEE	PAGE 34
TECHNIQUE	PAGE 36
COULEURS ET PLAXAGE	PAGE 37
ACCESSOIRES	PAGE 38
VITRAGE	PAGE 39

## PORTES D'ENTRÉE EN ALUMINIUM



# PORTES D'ENTRÉE EN ALUMINIUM ET PVC

---

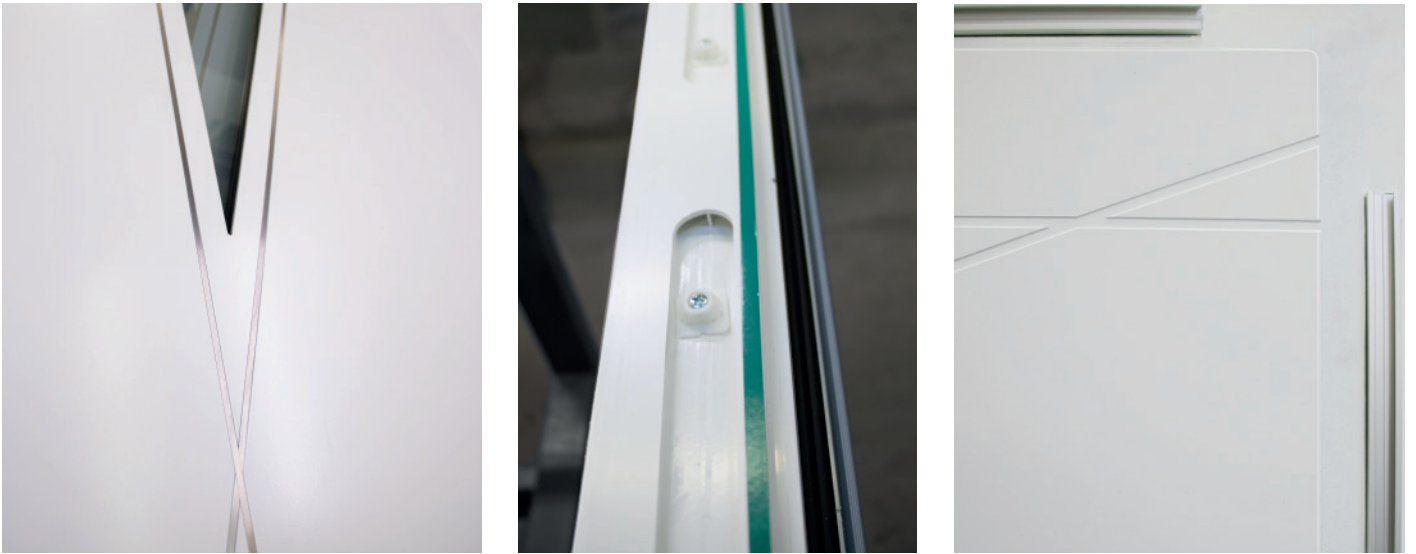

Panneau en feuillure (F) ou en applique (A) pour les gammes ALU ou PVC

## PORTES D'ENTRÉE PVC ARTIGO





# THERMOPORTE CLASSIC



## Iris 1 . F

Vitrage « Brest », vitrage sablé partiellement transparent avec rainures transparentes, poignée Maike



« Au choix, croisillons en laiton  
ou croisillons en PVC Blanc  
directement intégrés dans le vitrage »





**Hortensia 1 . F**  
Vitrage « Chinchilla »

**Bleuet . F**  
Poignée Maïke

**Orchidée 1 . F**  
Vitrage « Strasbourg », vitrage sablé partiellement transparent, poignée Maïke



# THERMOPORTE BASIC



## Néuphar 2 . F

Vitrage « Berlin », vitrage sablé partiellement transparent, poignée Merkur 1600 mm



## Narcisse 2 . F

Vitrage « Grenoble », vitrage sablé partiellement transparent, poignée Merkur 600 mm



**Romarin 2 . F**

Vitrage « La Rochelle », vitrage sablé partiellement transparent



**Lilas 2 . F**

Vitrage « Berlin », sablé partiellement transparent



**Capucine 2 . F**

Vitrage « Bastia », vitrage sablé partiellement transparent





**Aster 2 . F**

Vitrage « Nantes », vitrage sablé partiellement transparent, Poignée Maike



**Coquelicot 2 . F**

Vitrage « Chantilly », vitrage sablé partiellement transparent



**Poignée Maike**

Inox mat,  
Ø 30 mm, longueur : 330 mm



**Petunia 2 . F**  
Vitrage « Bourges », vitrage sablé  
partiellement transparent



**Ibiscus 2 . F**  
Vitrage « Bonn », sablé sur toute la surface



« Osez un Design tout en Sobriété »

---



**Ibiscus 2 . F**

Vitrage « Bonn », sablé sur toute la surface,  
Poignée Merkur 600 mm

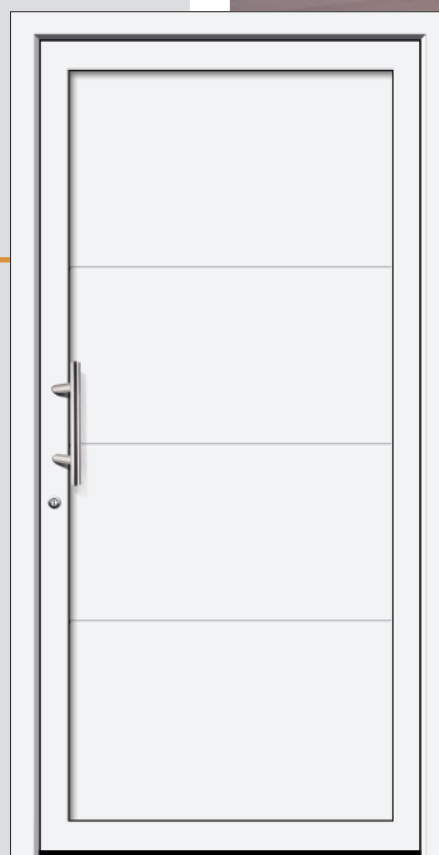

**Eglantine . F**

Poignée Maïke





**Marguerite . F**  
Poignée Maïke



**Réseda . F**  
Poignée Merkur 1200 mm

# ARTI CLASSIC



## Ameland 1 . F . A . RAL . Plaxage

Vitrage « Berlin », vitrage sablé partiellement transparent, poignée Maïke



## Ramino 3 . F . A . RAL . Plaxage

Verre Design „Mainau“, vitrage sablé avec bords biseautés transparents, étoiles biseautées transparentes, poignée Maïke





**Falarim 1 . F . A . RAL . Plaxage**  
Vitrage « Chinchilla », poignée Maike



**Canis 1 . F . A . RAL . Plaxage**  
Vitrage « Chinchilla », poignée Noelle

« Pour nous aussi,  
le Traditionnel reste un style »





**Maurus 1 . F . A . RAL . Plaxage**

Porte d'entrée avec vitrail « Bacopa », Gotik blanc, appliques étroites verticales et motif à facettes Spektrum gris, cercle dans le motif à facettes en verre fleur de givre, poignée Noelle

Vitral « Lifestyle », Chinchilla blanc avec insertion de pierres transparentes à facettes

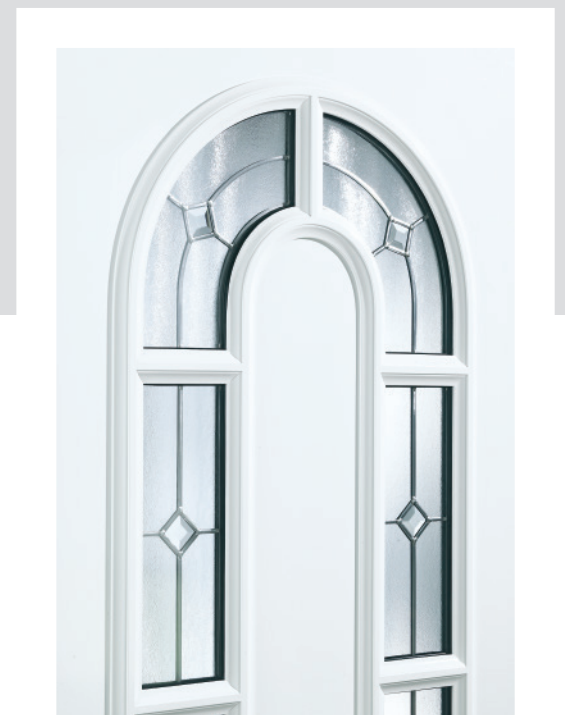



**Star 3 . F . A . RAL . Plaxage**

Porte double 1 fixe, 1 battant avec vitrail au plomb « Kappa », bord Spectrum en verre Aqua noir, fleur de givre biseautée au centre et motif à facettes transparent. Poignée Tilla



**Libra 1 . F . A . RAL . Plaxage**

Porte d'entrée et partie latérale avec vitrail « Lifestyle », Chinchilla blanc avec insertion de pierres transparentes à facettes, poignée Tilla



**Poignée Tilla**

Inox mat,  
Ø 25 mm, longueur : 330 mm



# ARTI BASIC



## Faunus 6E . F . A . RAL . Plaxage

Vitrage « Liverpool », sablé sur toute la surface, cadre en inox à l'extérieur, sans cadre à l'intérieur, poignée Maïke



## Belcanto 2 . F . A . RAL . Plaxage

Verre design « Algarve », vitrage sablé partiellement transparent à deux degrés de sablage différents et cristaux, poignée Jenny 800 mm, protection de bas de porte en inox de 40 mm affeurant





**Basic . F . A . RAL**  
Poignée Maike

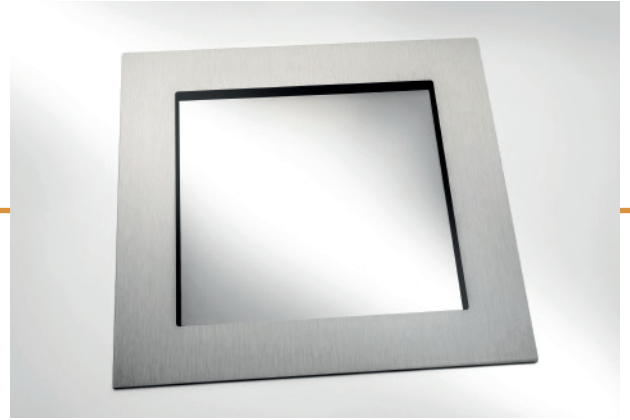

**Cadre en inox en relief**



**Lenwe 6E . F . A . RAL . Plaxage**  
Verre transparent, cadre en inox à l'extérieur,  
sans cadre à l'intérieur, poignée Merkur 1 000 mm



**Balar 2 . F . A . RAL . Plaxage**  
Vitrage « Berlin », vitrage sablé partiellement  
transparent, poignée Merkur 1 000 mm



**Denniz 2 . F . A . RAL**

Verre design « Durban », vitrage sablé partiellement transparent à deux degrés de sablage différents, poignée Magic 1 800 mm



**Juno 6E . F . A . RAL . Plaxage**

verre « Bonn », sablé sur toute la surface, cadre en inox à l'extérieur, sans cadre à l'intérieur, poignée Maïke



**Lennox 2 . F . A . RAL**

verre design « Durban », vitrage sablé partiellement transparent à deux degrés de sablage différents, poignée Merkur 1000 mm



**Comero 1 . F . A . RAL . Plaxage**

Verre transparent, cadre en inox à l'extérieur, sans cadre à l'intérieur, poignée Merkur 1 600 mm



**Corax 1 . F . A . RAL . Plaxage**  
Verre transparent, poignée Maike





**Line 1 . F . A . RAL . Plaxage**

Verre « Bonn », sablé sur toute la surface  
 partie latérale en verre « Quebec », vitrage sablé  
 partiellement transparent, poignée Line

**Primero 2 . F . A . RAL**

Verre « Posen », vitrage sablé partiellement transparent,  
 poignée Line





**Poignée Line**

Inox mat, 30 / 30 mm,  
longueur : 900 mm  
(montage de la poignée  
sur l'ouvrant)



**Flow 2 . F . A . RAL . Plaxage**  
Vitrage « Berlin », vitrage sablé partiellement  
transparent, poignée Jenny 500 mm





### Poignée Fairy

Inox poli et mat

Ø 30 mm, longueur : 620 mm

(montage de la poignée sur l'ouvrant)



### Fairy 2 . F . A . RAL . Plaxage

Porte d'entrée et partie latérale en verre « Fontaine »,  
vitrage sablé partiellement transparent, poignée Fairy



### Fairy 2 . F . A . RAL . Plaxage

Verre « Lexington », vitrage sablé  
partiellement transparent,  
poignée Merkur 1 200 mm





**Alphax 2 . F . A . RAL . Plaxage**

Verre «Arzberg», vitrage sablé partiellement transparent, poignée Topas 1 000 mm

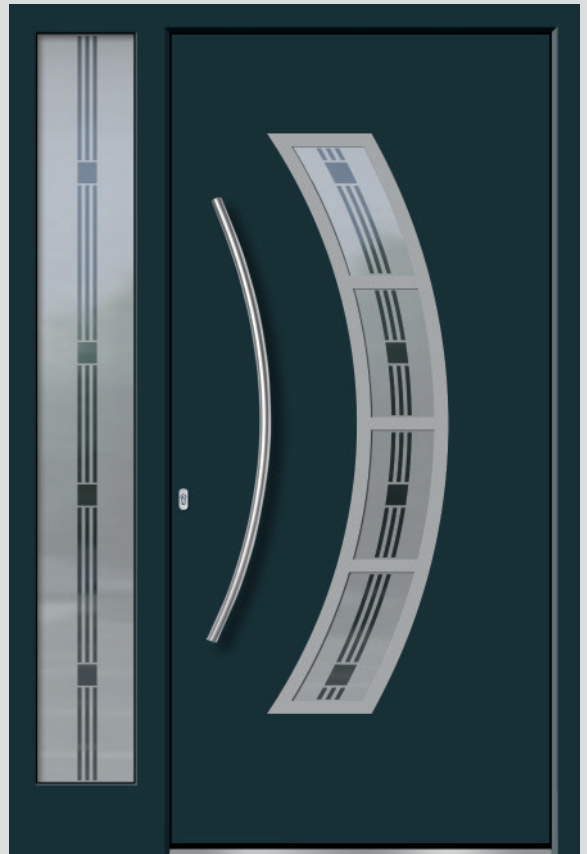

**Amrot 6E . F . A . RAL . Plaxage**

Verre « Alexandria » et partie latérale en verre « Arima », vitrage sablé partiellement transparent, poignée Sarah

**Poignée Sarah**

Inox mat, Ø 30 mm, longueur : 1 200 mm  
(montage de la poignée sur l'ouvrant possible en option sur le panneau)





**Pagano 2 . F . A . RAL . Plaxage**

Verre design « Pretoria », vitrage sablé partiellement transparent dégradé de couleurs, pierres précieuses noires et cristaux transparents, partie latérale en verre « Pretoria », vitrage sablé partiellement transparent poignée Topas 1 020 mm

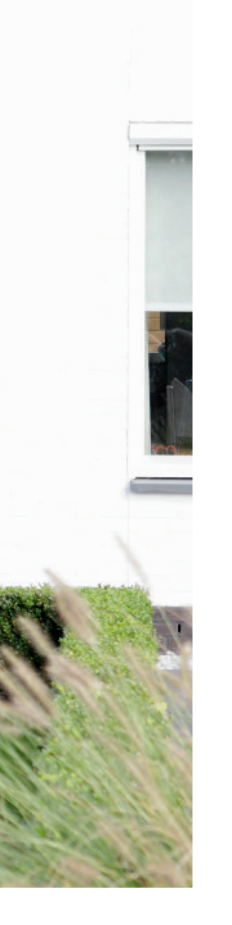

**Saruma 6E . F . A . RAL . Plaxage**  
Vitrage « Berlin », vitrage sablé partiellement transparent, poignée Merkur 1600 mm

**Pageno 2**  
Verre design « Pretoria », inserts en inox en relief

**Saruma 6E**  
Vitrage « Bonn », vitrage sablé partiellement transparent, poignée Merkur 1600 mm





Grâce au vieux bois véritable chaque porte a son histoire et est unique.

Nature-Art

F . A . RAL . Plaxage



Quinn 2 . F . A . RAL . Plaxage

Porte d'entrée et partie latérale en verre « Bonn », sablé sur toute la surface, poignée Magic 1 600 mm

« L'Aluminium au service de la Nature »

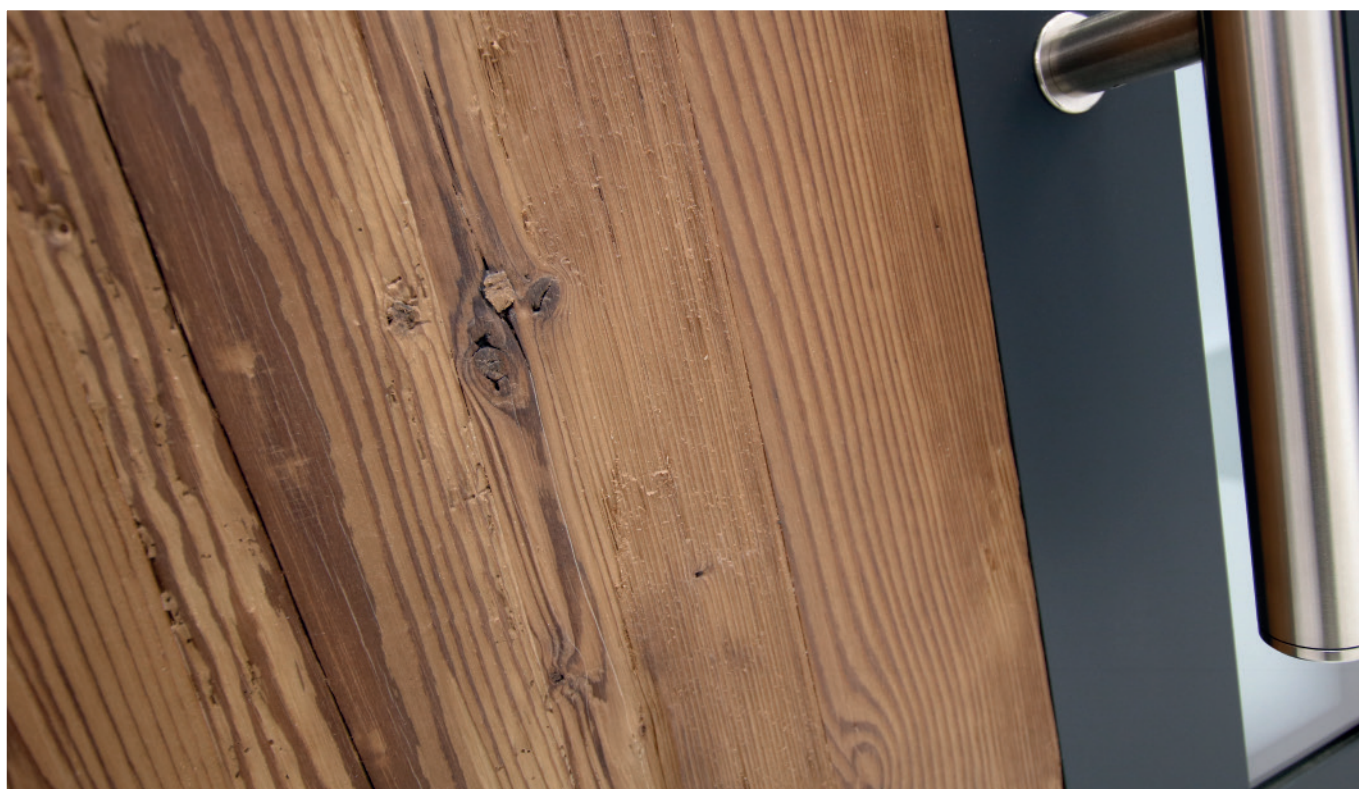



**Sepia 2 Mineral . F . A . RAL . Plaxage**

Aspect béton, porte d'entrée en verre antireflet, poignée Topas 820 mm



**Cross 2 Mineral . F . A . RAL . Plaxage**

Nouvelle optique Béton, porte d'entrée en verre « Anaheim », vitrage sablé partiellement transparent à deux degrés de sablage différents, poignée Cross



**Tanis 2 Mineral . F . A . RAL . Plaxage**

Aspect New Black Slate, porte d'entrée en verre antireflet, poignée Topas 1 020 mm

« Quand le Minéral se marie avec le Métal »

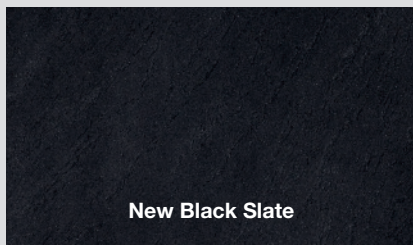

**New Black Slate**

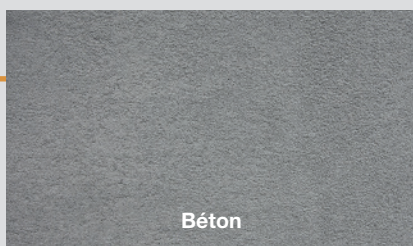

**Béton**

Deux surfaces minérales sont proposées sur chacun des modèles.



**Poignée Cross**

inox mat, bords polis, 52 / 10 mm, longueur : 582 mm (montage de la poignée sur l'ouvrant)





## Modèle Esperanza . F . A . RAL . Plaxage

Extérieur plaxage, Intérieur laquage, Film plaxage « Desert Oak » horizontal, 20 mm, bandes noires affleurantes, poignée Topas 1 720 mm



## Poignée Jenny

noir,

Jenny 500 : 30 / 10 mm, longueur : 500 mm,  
Jenny 800 : 30 / 10 mm, longueur : 800 mm  
(également disponible en inox)



## Modèle Barbarossa . F . A . RAL . Plaxage

Film plaxage « Monument Oak » horizontal,  
poignée Jenny 800 mm



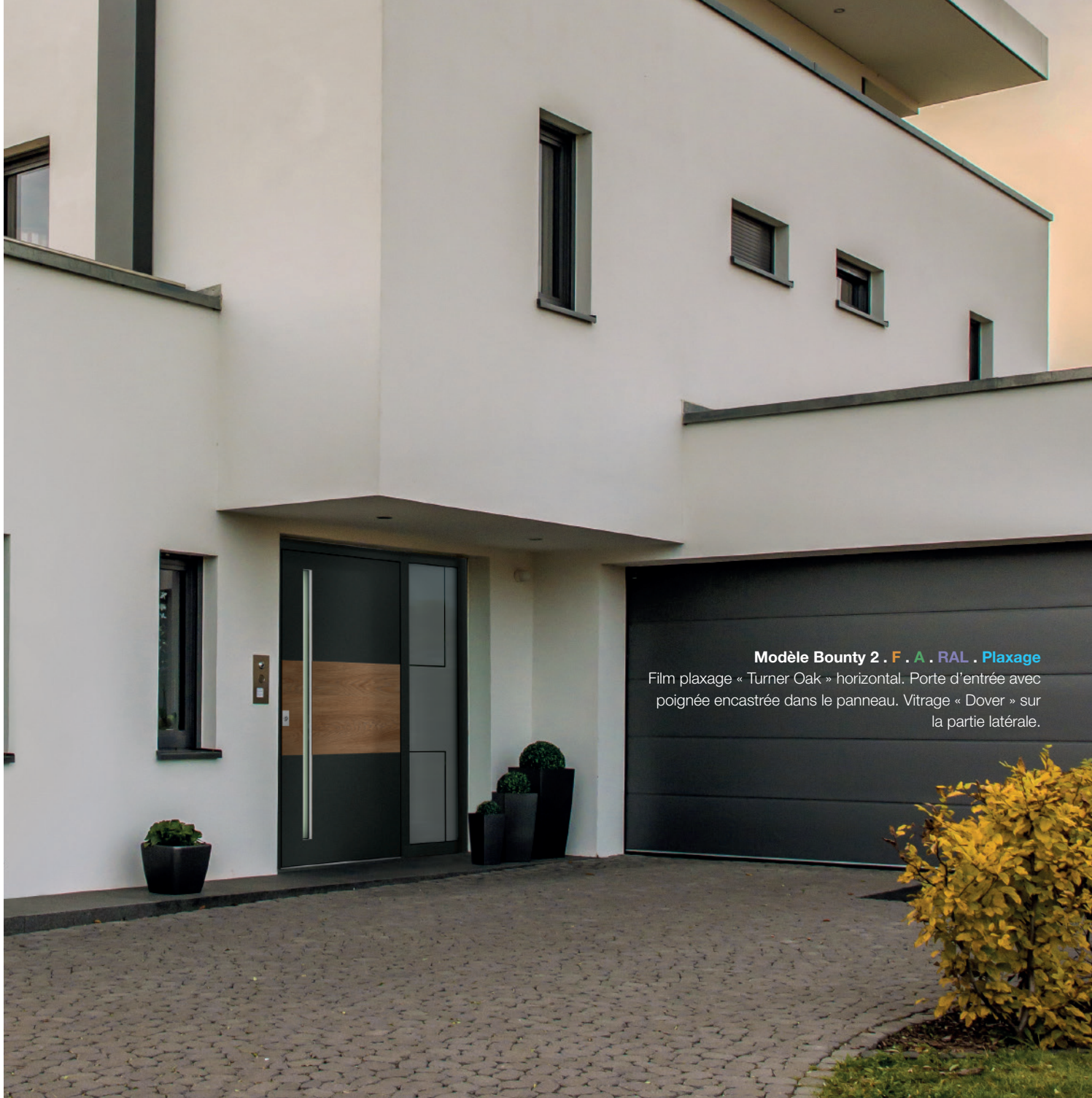

**Modèle Bounty 2 . F . A . RAL . Plaxage**  
Film plaxage « Turner Oak » horizontal. Porte d'entrée avec poignée encastrée dans le panneau. Vitrage « Dover » sur la partie latérale.



**Détail modèle Bounty avec poignée encastrée dans le panneau**



**Modèle Loreley 2**

Film plaxage « Desert Oak » horizontal, vitrage, poignée Merkur 1600 mm

**Modèle Loreley 2 . F . A . RAL . Plaxage**

Film plaxage « Desert Oak » horizontal,  
verre « Bonn », sablé sur toute la surface, poignée Merkur 1600 mm





**Modèle Taifun . F . A . RAL . Plaxage**

Film plaxage « Irish Oak » vertical, partie latérale en verre « Bonn »,  
sablé sur toute la surface, poignée Topas 1 420 mm

Face extérieure : plaxage côté poignée, laquage côté rainures

**Détail modèle Taifun avec rainures croisées et poignée Topas**





# ARTI LIGHT-LINE

« Triple vitrage, verre feuilleté intérieur + extérieur.  
Décor sur le verre central ».



**Wonderful**



**Morning Star**

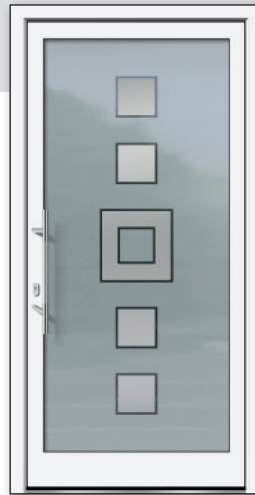

**Springtime**

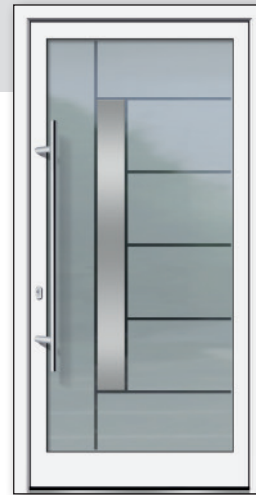

**Holiday**

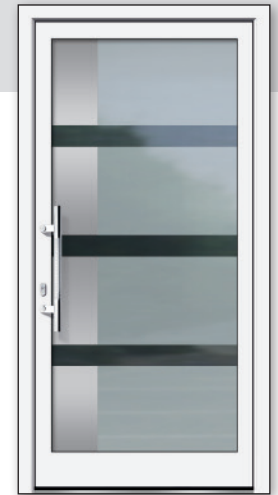

**My Way**

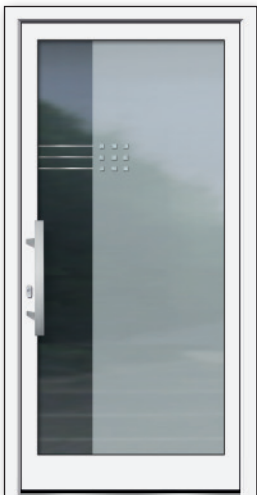

**Sweet Moments**



**Firebird**



**Sugarbabe**



**Tonight**



**Honeymoon**



**Follow Me**

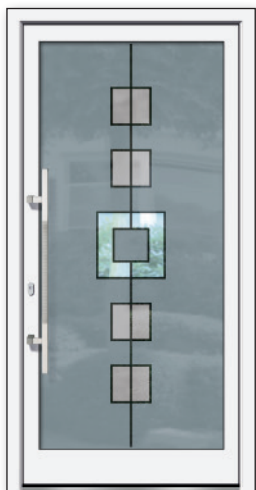

**Supreme**



**Burning Star**



**Celebration**



**Butterfly**



Sunset Boulevard



For You

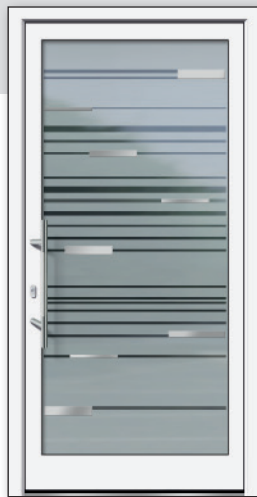

Happiness



Golden Gate



Waterwings



Remember



Blueberry

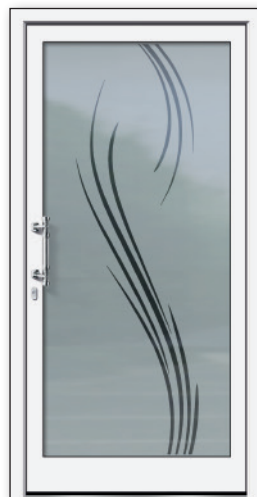

Flavor

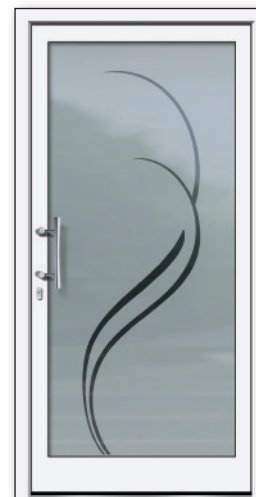

Rainbow



Feeling



Boomerang



Fairytale



Memory



Family



Blowball

# COLLECTION PRIVEE

« Triple vitrage, verre feuilleté intérieur + extérieur. Décor sur le verre central ».



Cook



Cook



Navajo



Navajo

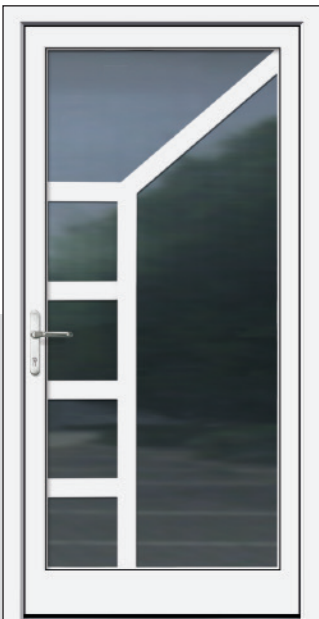

Titania



Titania



Secunda



Secunda





Une technique révolutionnaire.  
Laissez libre cours à votre  
imagination et devenez votre  
propre architecte !

F . A . RAL . Plaxage



Atlantis



Nero



Tosca



Hella



Altkirch



Cernay



Rosenau



Chartres

# TECHNIQUE

---



Panneau en feuillure **F**  
Vue extérieure



Panneau en applique **A**  
Vue extérieure



Panneau en feuillure **F**  
Vue intérieure



Panneau en applique **A**  
Vue intérieure

## LES COULEURS ET DECORS DISPONIBLES

### 1. LES TEINTES RAL :

Faites votre choix parmi plus de 100 coloris RAL.  
Mat, brillant ou Fine Structure.



### 2. LES FILMS DECORATIFS OU PLAXAGE :



### 3. LES NOUVEAUTES – FILMS DECORATIFS ASPECT BOIS OU METAL

Plaxage

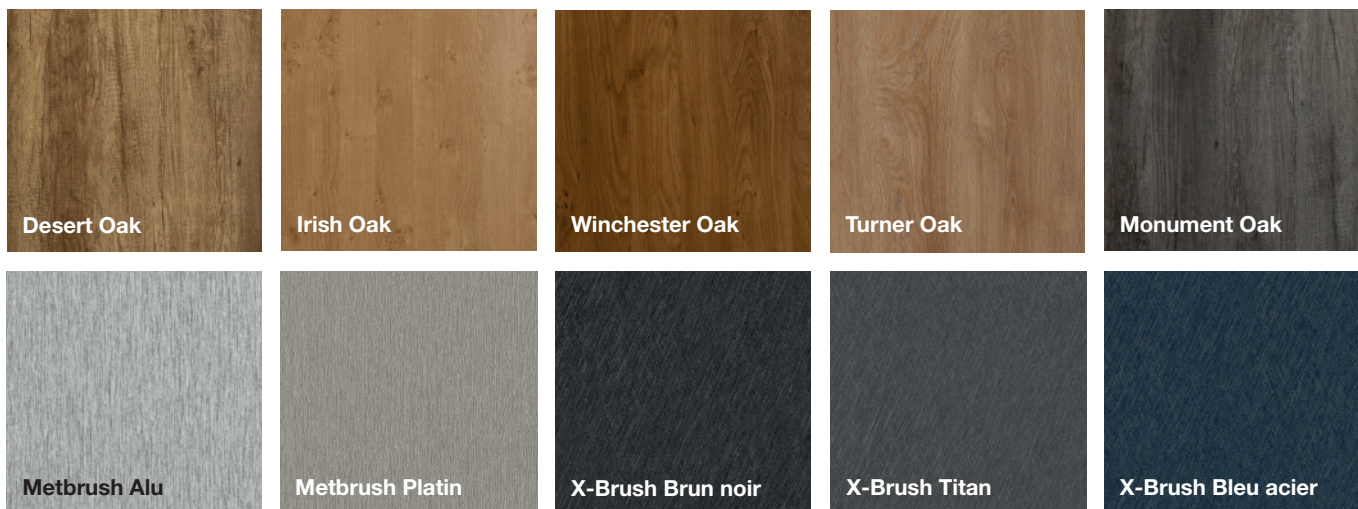



# ACCESSOIRES

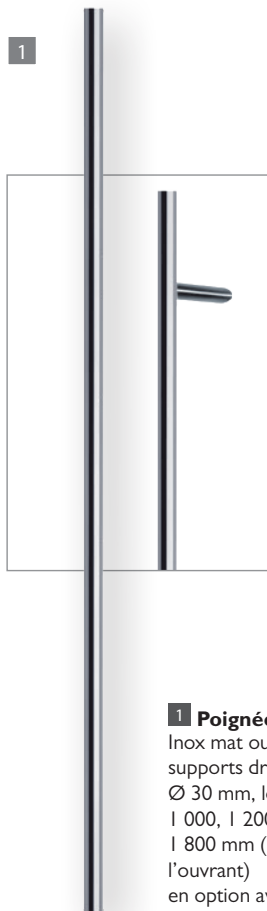

**1 Poignée Merkur**  
Inox mat ou moire,  
supports droits,  
Ø 30 mm, longueurs : 600, 800,  
1 000, 1 200, 1 400, 1 600 et  
1 800 mm (montage de la poignée sur  
l'ouvrant)  
en option avec supports déportés  
à 45 degrés pour montage sur le panneau

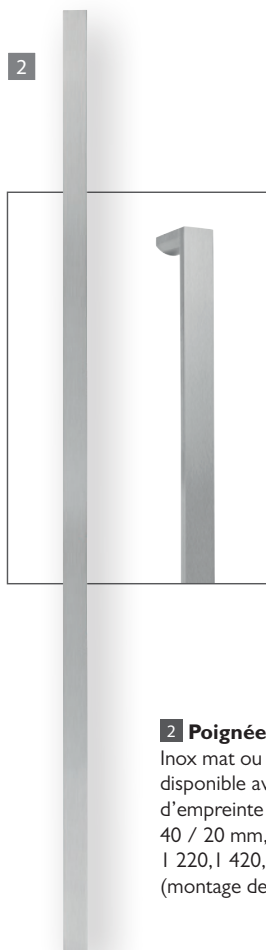

**2 Poignée Topas**  
Inox mat ou moire,  
disponible avec ou sans lecteur  
d'empreinte digitale,  
40 / 20 mm, longueurs : 820, 1 020,  
1 220, 1 420, 1 620 et 1 720 mm  
(montage de la poignée sur l'ouvrant)



**3 Poignée Milo**  
Inox mat ou moire,  
encastrée dans le panneau,  
125 / 1 000 mm, disponible avec  
ou sans lecteur d'empreinte digitale,  
125 / 1 600 mm, sans lecteur  
d'empreinte digitale  
(montage de la poignée sur l'ouvrant)

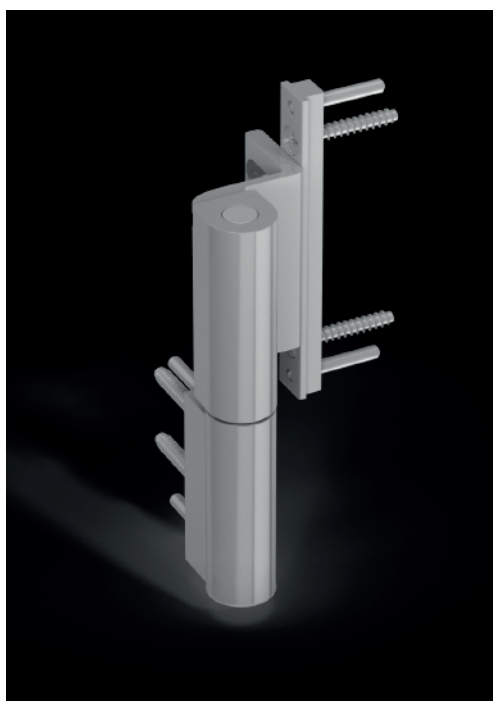

Faites votre choix parmi les nombreux vitrages imprimés proposés. En voici quelques exemples :

## 1. LES VITRAGES DECO STANDARD



## 2. LES VITRAGES DECO AVEC PLUS-VALUE

Selon les modèles de panneaux il y a des vitrages spécifiques qui sont proposés, sinon faites votre choix parmi nos nombreux vitrages imprimés. En voici quelques exemples :

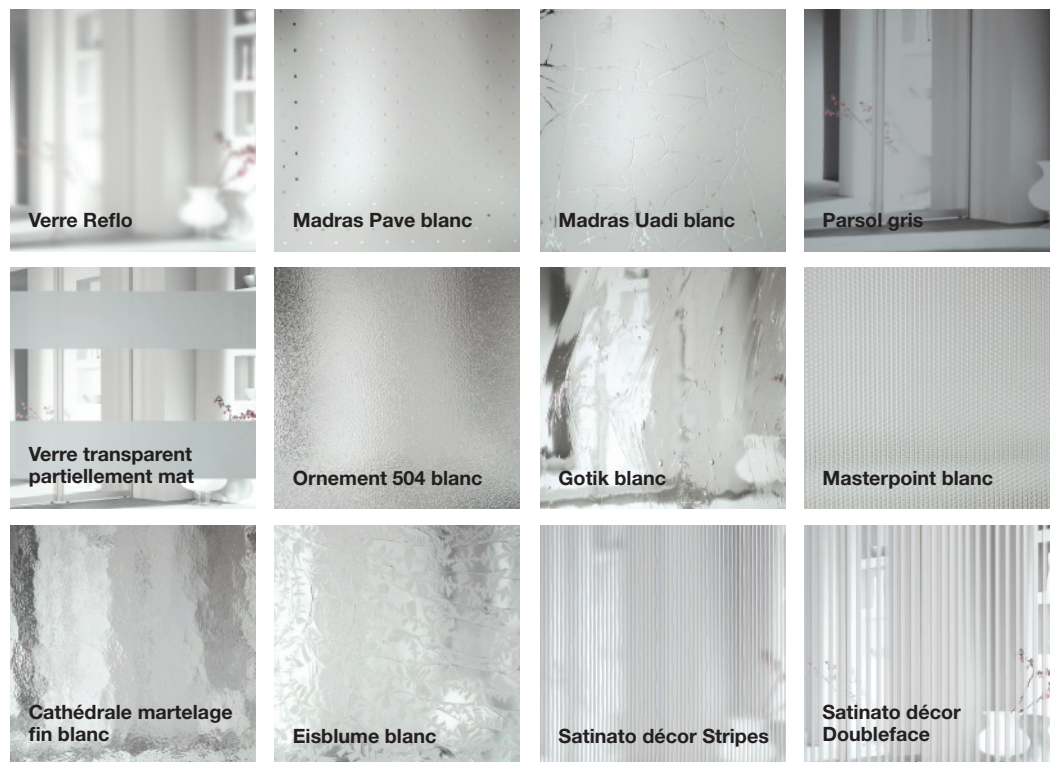

## 3. ARTI LIGHT-LINE – Assemblage des panneaux en Verre

Informations sur le verre :

1. Verre de sécurité feuilleté (VSF) de 6 mm sous forme de verre thermique, avec coefficient – Ug jusqu'à 1,2 W/m<sup>2</sup>K côté intérieur de la porte
2. Verre transparent de 4 mm avec éléments décoratifs
3. Verre de sécurité feuilleté (VSF) de 6 mm sur le côté extérieur de la porte



## ARTISAL LA MENUISERIE PVC ET ALUMINIUM DU PARTICULIER

8 Rue de l'Oberlach  
68520 BURNHAUPT-LE-BAS

Tél. 03 89 62 72 72

Zone d'activité des terrasses  
28130 Pierres

Tél. 02 37 32 50 67

[contact@iso2000-fermetures.com](mailto:contact@iso2000-fermetures.com)

[www.iso2000-fermetures.com](http://www.iso2000-fermetures.com)

### ACCUEIL

Tél. : 03 89 62 72 72

Fax. : 03 89 62 72 73

Site : [www.iso2000fermetures.com](http://www.iso2000fermetures.com)

### SECRETARIAT

Tél. : 03 89 62 72 72

Fax. : 03 89 62 72 73

E-mail : [contact@iso-2000-fermetures.com](mailto:contact@iso-2000-fermetures.com)

### COMPTABILITÉ

Tél. : 03 89 62 72 71

Fax. : 03 89 62 72 88

E-mail : [compta@3br.fr](mailto:compta@3br.fr)

### DIRECTION

Tél. : 03 89 62 72 70

Fax. : 03 89 62 72 88

E-mail : [rbattmann@3br.fr](mailto:rbattmann@3br.fr)

### SERVICE TECHNIQUE

Tél. : 03 89 62 72 72

Fax. : 03 89 62 72 87

E-mail : [technique@artisal-menuiserie.com](mailto:technique@artisal-menuiserie.com)

### SERVICE COMMERCIAL

Tél. : 03 89 62 72 72

Fax. : 03 89 62 72 73

E-mail : [contact@iso-2000-fermetures.com](mailto:contact@iso-2000-fermetures.com)

